

Typ ARE

**Abzweigstücke mit Reduzierungen 90° (ARE90),
Abzweigstücke mit Reduzierungen 45° (ARE45)**

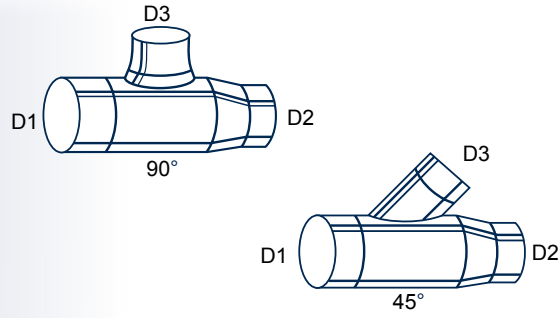

ABZWEIGSTÜCK MIT REDUZIERUNG

D1/D2/D3	90°			45°		
	€/Stck.	kg	m ²	€/Stck.	kg	m ²
100/80/80	10,11	0,7	0,12	12,33	0,9	0,16
125/80/80	10,84	0,9	0,15	12,98	1	0,19
125/100/ 80	10,84	0,9	0,14	12,98	1	0,19
125/100/100	11,07	1	0,16	13,35		
140/100/ 80	11,28	1	0,16	13,69	1,2	0,23
140/100/100	11,46	1,1	0,18	13,80	1,4	0,25
140/125/ 80	11,28	1	0,16	13,69	1,1	0,22
140/125/100	11,46	1,1	0,17	13,96	1,3	0,24
140/125/125	11,68	1,2	0,18	14,08	1,5	0,27
150/100/ 80	11,69	1,1	0,17	14,18	1,1	0,24
150/100/100	11,91	1,2	0,19	14,52	1,3	0,27
150/125/80	11,68	1,1	0,17	14,18	1,1	0,24
150/125/100	11,89	1,2	0,18	14,52	1,3	0,26
150/125/125	12,21	1,2	0,20	14,86	1,5	0,29
150/140/ 80	11,69	1,1	0,17	14,18	1,1	0,24
150/140/100	11,89	1,2	0,18	14,52	1,3	0,26
150/140/125	12,21	1,2	0,19	14,86	1,5	0,29
150/140/140	12,49	1,2	0,21	15,18	1,7	0,31
160/125/ 80	12,55	1,1	0,18	15,24	1,2	0,26
160/125/100	12,86	1,3	0,20	15,60	1,4	0,28
160/125/125	13,24	1,3	0,21	16,13	1,6	0,31
160/140/ 80	12,55	1,1	0,18	15,24	1,2	0,25
160/140/100	12,86	1,3	0,19	15,60	1,4	0,27
160/140/125	13,24	1,3	0,21	16,13	1,6	0,29

ABZWEIGSTÜCK MIT REDUZIERUNG

D1/D2/D3	90°			45°		
	€/Stck.	kg	m ²	€/Stck.	kg	m ²
160/140/140	13,66	1,4	0,22	16,64	1,8	0,31
160/150/ 80	12,55	1,1	0,17	15,24	1,2	0,25
160/150/100	12,86	1,3	0,19	15,60	1,4	0,27
160/150/125	13,24	1,3	0,20	16,13	1,6	0,30
160/150/140	13,66	1,4	0,22	16,64	1,8	0,32
160/150/150	14,41	1,4	0,22	17,68	1,9	0,33
180/125/ 80	13,46	1,3	0,21	16,32	1,4	0,29
180/125/100	13,87	1,4	0,23	16,89	1,6	0,32
180/125/125	14,53	1,5	0,25	17,77	1,8	0,35
180/140/ 80	13,46	1,3	0,21	16,32	1,4	0,29
180/140/100	13,87	1,4	0,22	16,89	1,6	0,31
180/140/125	14,53	1,5	0,24	17,77	1,7	0,34
180/140/140	14,98	1,5	0,26	18,39	2,1	0,37
180/150/ 80	13,46	1,3	0,20	16,32	1,3	0,28
180/150/100	13,87	1,4	0,22	16,89	1,5	0,31
180/150/125	14,53	1,5	0,23	17,77	1,7	0,34
180/150/140	14,98	1,5	0,25	18,39	2	0,36
180/150/150	15,65	1,6	0,26	19,26	2,1	0,38
180/160/ 80	13,46	1,3	0,20	16,32	1,3	0,28
180/160/100	13,87	1,4	0,21	16,89	1,5	0,30
180/160/125	14,56	1,5	0,23	17,77	1,7	0,34
180/160/140	14,98	1,5	0,25	18,39	2	0,36
180/160/150	15,65	1,6	0,26	19,26	2,1	0,37
180/160/160	16,78	1,6	0,26	20,69	2,2	0,38
200/140/ 80	13,00	1,4	0,24	15,81	1,6	0,32
200/140/100	13,72	1,5	0,25	16,73	1,8	0,35

D1, D2, D3 = Durchmesser (mm)

Bestellungsmuster: ARE90-D1/D2/D3, ARE45-D1/D2/D3

ZULAGENFAKTOR ABZWEIGSTÜCKE		AUSFÜHRUNG ALS KREUZSTÜCK	
Abzweigstück 15°	Preis 45° + 30%	Kreuzstück	Preis Abzweigstück + 30%
Abzweigstück 30°	Preis 45° + 15%		

(A1) Ausführung in Al: Faktor 2

(V2A) Ausführung in V2A: Faktor 4,5

(V4A) Ausführung in V4A: Faktor 7

**Abzweigstücke mit Reduzierungen 90° (ARE90),
Abzweigstücke mit Reduzierungen 45° (ARE45)**

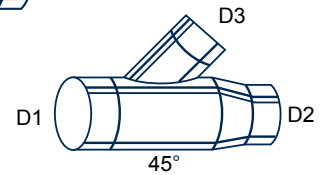
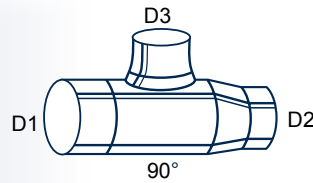

ABZWEIGSTÜCK MIT REDUZIERUNG

D1/D2/D3	90°			45°		
	€/Stck.	kg	m ²	€/Stck.	kg	m ²
200/140/125	14,22	1,7	0,27	17,48	2,1	0,37
200/140/140	14,50	1,8	0,29	17,78	2,3	0,41
200/150/ 80	13,00	1,3	0,23	15,81	1,5	0,32
200/150/100	13,72	1,4	0,25	16,73	1,7	0,35
200/150/125	14,22	1,6	0,27	17,48	2	0,38
200/150/140	14,50	1,7	0,29	17,78	2,2	0,42
200/150/150	14,82	1,8	0,29	18,15	2,3	0,43
200/160/ 80	13,00	1,3	0,23	15,81	1,5	0,32
200/160/100	13,72	1,4	0,25	16,73	1,7	0,34
200/160/125	14,22	1,6	0,27	17,48	2	0,38
200/160/140	14,50	1,7	0,28	17,78	2,2	0,40
200/160/150	14,82	1,8	0,29	18,15	2,3	0,42
200/160/160	15,76	1,8	0,30	19,44	2,4	0,48
200/180/ 80	13,00	1,3	0,22	15,81	1,5	0,31
200/180/100	13,72	1,4	0,23	16,73	1,7	0,33
200/180/125	14,22	1,6	0,25	17,48	2	0,37
200/180/140	14,50	1,7	0,27	17,78	2,2	0,39
200/180/150	14,82	1,8	0,28	18,15	2,3	0,41
200/180/160	15,76	1,8	0,29	19,44	2,4	0,42
200/180/180	16,89	1,9	0,30	20,92	2,7	0,45
224/150/100	14,83	1,7	0,31	18,15	2	0,41
224/150/125	15,08	1,9	0,33	18,49	2,2	0,45
224/150/140	15,30	2,1	0,35	18,72	2,5	0,45
224/150/150	15,83	2,2	0,36	19,43	2,6	0,49
224/160/100	14,83	1,7	0,30	18,15	2	0,41
224/160/125	15,08	1,9	0,32	18,47	2,2	0,45
224/160/140	15,30	2,1	0,35	18,72	2,5	0,48
224/160/150	15,83	2,2	0,35	19,43	2,6	0,49

ABZWEIGSTÜCK MIT REDUZIERUNG

D1/D2/D3	90°			45°		
	€/Stck.	kg	m ²	€/Stck.	kg	m ²
224/160/160	16,63	2,2	0,36	20,58	2,7	0,50
224/180/100	14,83	1,7	0,29	18,15	1,9	0,40
224/180/125	15,08	1,9	0,31	18,47	2,1	0,44
224/180/140	15,30	2,1	0,34	18,72	2,4	0,46
224/180/150	15,83	2,2	0,34	19,43	2,5	0,48
224/180/160	16,63	2,2	0,35	20,58	2,6	0,49
224/180/180	17,48	2,3	0,37	21,53	2,9	0,53
224/200/100	14,83	1,6	0,28	18,15	1,8	0,39
224/200/125	15,08	1,8	0,30	18,47	1,9	0,43
224/200/140	15,30	2	0,33	18,72	2,3	0,45
224/200/150	16,63	2,1	0,33	19,43	2,4	0,47
224/200/160	17,48	2,1	0,34	20,58	2,5	0,48
224/200/180	17,59	2,2	0,36	21,53	2,8	0,51
224/200/200	17,73	2,3	0,40	22,02	3,1	0,57
250/160/100	15,58	1,9	0,35	19,03	2,4	0,47
250/160/125	15,83	2,1	0,38	19,34	2,6	0,51
250/160/140	16,05	2,3	0,40	19,68	2,9	0,54
250/160/150	16,60	2,2	0,41	20,41	3	0,55
250/160/160	17,56	2,2	0,42	21,80	3,1	0,57
250/180/100	15,51	1,9	0,34	19,03	2,4	0,45
250/180/125	15,83	2,1	0,36	19,37	2,6	0,50
250/180/140	16,05	2,3	0,39	19,68	2,9	0,52
250/180/150	16,60	2,4	0,40	20,41	3	0,54
250/180/160	17,70	2,4	0,40	21,80	3,1	0,56
250/180/180	18,20	2,5	0,42	22,43	3,3	0,59
250/200/100	15,51	1,8	0,33	19,03	2,3	0,45
250/200/125	15,83	2	0,35	19,37	2,5	0,49

D1, D2, D3 = Durchmesser (mm)

Bestellungsmuster: ARE90-D1/D2/D3, ARE45-D1/D2/D3

ZULAGENFAKTOR ABZWEIGSTÜCKE		AUSFÜHRUNG ALS KREUZSTÜCK	
Abzweigstück 15°	Preis 45° + 30%	Kreuzstück	Preis Abzweigstück + 30%
Abzweigstück 30°	Preis 45° + 15%		

Al Ausführung in Al: Faktor 2

V2A Ausführung in V2A: Faktor 4,5

V4A Ausführung in V4A: Faktor 7

Typ ARE

**Abzweigstücke mit Reduzierungen 90° (ARE90),
Abzweigstücke mit Reduzierungen 45° (ARE45)**

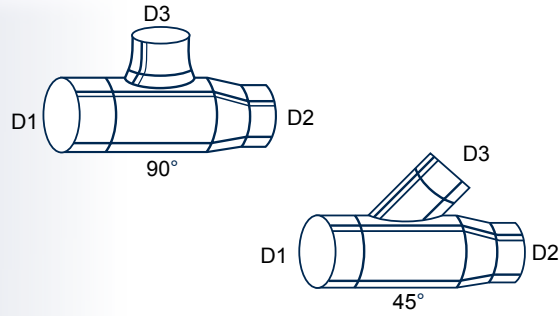

ABZWEIGSTÜCK MIT REDUZIERUNG

D1/D2/D3	90°			45°		
	€/Stck.	kg	m²	€/Stck.	kg	m²
250/200/140	16,05	2,2	0,38	19,68	2,8	0,52
250/200/150	16,60	2,3	0,39	20,41	2,9	0,53
250/200/160	17,70	2,3	0,39	21,80	3	0,55
250/200/180	18,20	2,4	0,41	22,43	3,2	0,58
250/200/200	18,51	2,7	0,46	22,86	3,6	0,64
250/224/100	15,51	1,7	0,31	19,03	2,2	0,43
250/224/125	15,83	1,9	0,34	19,37	2,4	0,47
250/224/140	16,05	2,1	0,36	19,68	2,7	0,50
250/224/150	16,60	2,2	0,37	20,41	2,8	0,51
250/224/160	17,70	2,2	0,38	21,80	2,9	0,53
250/224/180	18,20	2,3	0,39	22,43	3,1	0,56
250/224/200	18,51	2,6	0,44	22,86	3,5	0,62
250/224/224	19,05	2,7	0,47	23,60	3,7	0,64
280/180/125	16,78	2,5	0,42	20,51	3,1	0,60
280/180/140	17,17	2,7	0,45	21,05	3,3	0,63
280/180/150	17,77	2,8	0,46	21,88	3,4	0,65
280/180/160	18,81	2,8	0,47	23,26	3,5	0,67
280/180/180	19,32	3	0,49	24,00	3,8	0,70
280/200/125	16,78	2,4	0,41	20,51	3	0,59
280/200/140	17,17	2,6	0,44	21,05	3,2	0,62
280/200/150	17,77	2,7	0,45	21,88	3,3	0,64
280/200/160	18,81	2,7	0,46	23,26	3,4	0,66
280/200/180	19,32	2,9	0,48	24,00	3,7	0,69
280/200/200	19,64	3,2	0,53	24,29	4,1	0,75
280/224/125	16,78	2,3	0,40	20,51	2,9	0,57
280/224/140	17,17	2,5	0,42	21,05	3,1	0,60
280/224/150	17,77	2,6	0,43	21,88	3,2	0,62
280/224/160	18,80	2,6	0,44	23,26	3,3	0,64

ABZWEIGSTÜCK MIT REDUZIERUNG

D1/D2/D3	90°			45°		
	€/Stck.	kg	m²	€/Stck.	kg	m²
280/224/180	19,32	2,8	0,46	24,00	3,6	0,67
280/224/200	19,64	3,1	0,52	24,29	4	0,74
280/224/224	20,31	3,2	0,54	25,22	4,2	0,76
280/250/125	16,78	2,3	0,38	20,51	2,9	0,56
280/250/140	17,17	2,5	0,41	21,05	3,1	0,58
280/250/150	17,77	2,6	0,42	21,88	3,2	0,60
280/250/160	18,80	2,6	0,43	23,26	3,3	0,62
280/250/180	19,32	2,8	0,44	24,00	3,6	0,66
280/250/200	19,64	3,1	0,50	24,29	4	0,72
280/250/224	20,31	3,2	0,52	25,22	4,2	0,74
280/250/250	20,63	3,5	0,54	26,23	4,7	0,79
300/200/125	18,46	2,9	0,47	22,66	3,6	0,64
300/200/140	18,89	3,1	0,48	23,18	3,9	0,67
300/200/150	19,33	3,2	0,49	23,80	4,1	0,69
300/200/160	19,72	3,2	0,50	24,25	4,2	0,71
300/200/180	20,37	3,4	0,53	25,20	4,5	0,75
300/200/200	21,10	3,8	0,58	26,23	4,9	0,81
300/224/125	18,46	2,8	0,44	22,66	3,5	0,63
300/224/140	18,89	3	0,47	23,18	3,8	0,65
300/224/150	19,33	3,1	0,48	23,80	4	0,67
300/224/160	19,72	3,2	0,49	24,25	4,1	0,69
300/224/180	20,40	3,3	0,51	25,20	4,4	0,73
300/224/200	21,10	3,7	0,56	26,23	4,8	0,80
300/224/224	21,52	3,8	0,59	26,73	5,1	0,82
300/250/125	18,46	2,7	0,42	22,66	3,4	0,61
300/250/140	18,89	2,9	0,44	23,18	3,8	0,63
300/250/150	19,33	3	0,46	23,80	4	0,65
300/250/160	19,72	3	0,47	24,25	4,1	0,67
300/250/180	20,37	3,2	0,49	25,20	4,4	0,71

D1, D2, D3 = Durchmesser (mm)

Bestellungsmuster: ARE90-D1/D2/D3, ARE45-D1/D2/D3

ZULAGENFAKTOR ABZWEIGSTÜCKE		AUSFÜHRUNG ALS KREUZSTÜCK	
Abzweigstück 15°	Preis 45° + 30%	Kreuzstück	Preis Abzweigstück + 30%
Abzweigstück 30°	Preis 45° + 15%		

AI Ausführung in Al: Faktor 2

V2A Ausführung in V2A: Faktor 4,5

V4A Ausführung in V4A: Faktor 7

Abzweigstücke mit Reduzierungen 90° (ARE90),
Abzweigstücke mit Reduzierungen 45° (ARE45)

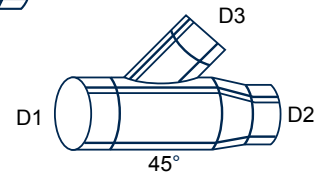
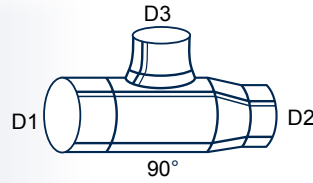

ABZWEIGSTÜCK MIT REDUZIERUNG

D1/D2/D3	90°			45°		
	€/Stck.	kg	m ²	€/Stck.	kg	m ²
300/250/200	21,10	3,6	0,54	26,23	4,8	0,78
300/250/224	21,52	3,7	0,57	26,73	5,1	0,80
300/250/250	22,31	4	0,59	27,68	5,5	0,85
300/280/125	18,46	2,6	0,39	22,66	3,3	0,58
300/280/140	18,89	2,8	0,42	23,18	3,7	0,61
300/280/150	19,33	2,9	0,43	23,80	3,9	0,63
300/280/160	19,72	2,9	0,44	24,25	4	0,65
300/280/180	20,37	3,1	0,46	25,20	4,3	0,68
300/280/200	21,10	3,5	0,52	26,23	4,7	0,75
300/280/224	21,52	3,6	0,54	26,73	5	0,78
300/280/250	22,31	3,9	0,57	27,68	5,4	0,83
300/280/280	23,11	4,3	0,62	28,73	6,1	0,89
315/224/140	22,58	3,4	0,50	27,68	4,3	0,66
315/224/150	22,78	3,5	0,51	28,07	4,5	0,72
315/224/160	23,14	3,6	0,52	28,44	4,6	0,74
315/224/180	23,59	3,8	0,55	29,05	4,9	0,78
315/224/200	24,54	4,2	0,60	30,31	5,2	0,85
315/224/224	25,14	4,4	0,63	31,19	5,7	0,88
315/250/140	22,58	3,4	0,48	27,68	4,3	0,64
315/250/150	22,78	3,5	0,49	28,07	4,5	0,70
315/250/160	23,14	3,6	0,50	28,44	4,6	0,72
315/250/180	23,59	3,8	0,53	29,05	4,9	0,76
315/250/200	24,52	4,2	0,58	30,31	5,4	0,83
315/250/224	25,14	4,4	0,61	31,19	5,7	0,86
315/250/250	25,90	4,7	0,64	32,12	6,3	0,90
315/280/140	22,58	3,2	0,46	27,68	4,1	0,61
315/280/150	22,78	3,3	0,47	28,07	4,3	0,68
315/280/160	23,14	3,4	0,48	28,44	4,4	0,70
315/280/180	23,59	3,6	0,50	29,05	4,7	0,74

ABZWEIGSTÜCK MIT REDUZIERUNG

D1/D2/D3	90°			45°		
	€/Stck.	kg	m ²	€/Stck.	kg	m ²
315/280/200	24,54	4	0,56	30,31	5,2	0,81
315/280/224	25,14	4,2	0,59	31,19	5,5	0,83
315/280/250	25,90	4,5	0,61	32,12	6,1	0,88
315/280/280	26,46	4,9	0,67	31,54	6,8	0,94
315/300/140	22,60	3,2	0,43	27,69	4,1	0,59
315/300/150	22,78	3,3	0,44	28,07	4,3	0,65
315/300/160	23,14	3,4	0,46	28,44	4,4	0,68
315/300/180	23,59	3,6	0,48	29,05	4,7	0,71
315/300/200	24,54	4	0,53	30,31	5,2	0,78
315/300/224	25,14	4,2	0,56	31,19	5,5	0,81
315/300/250	25,90	4,5	0,59	32,12	6,1	0,85
315/300/280	26,51	4,9	0,64	33,28	6,8	0,92
315/300/300	28,49	5,1	0,66	35,66	7,3	0,96
355/250/150	28,09	4,2	0,59	35,18	5,2	0,82
355/250/160	28,72	4,3	0,61	36,15	5,3	0,84
355/250/180	29,16	4,5	0,63	36,60	5,6	0,88
355/250/200	30,12	4,9	0,70	37,87	6,2	0,96
355/250/224	30,86	5,2	0,73	38,84	6,4	0,98
355/250/250	32,12	5,5	0,75	40,49	7,1	1,04
355/280/150	28,09	4,1	0,57	35,18	5,1	0,79
355/280/160	28,72	4,2	0,58	36,15	5,2	0,81
355/280/180	29,16	4,4	0,60	36,60	5,5	0,86
355/280/200	30,12	4,8	0,67	37,87	6,1	0,93
355/280/224	30,86	5,1	0,70	38,84	6,3	0,96
355/280/250	32,12	5,4	0,73	40,49	7	1,02
355/280/280	33,44	5,9	0,79	42,39	7,8	1,09
355/300/150	28,09	3,9	0,55	35,18	4,9	0,77
355/300/160	28,72	4	0,56	36,15	5	0,80
355/300/180	29,16	4,2	0,59	36,60	5,3	0,84

D1, D2, D3 = Durchmesser (mm)

Bestellungsmuster: ARE90-D1/D2/D3, ARE45-D1/D2/D3

ZULAGENFAKTOR ABZWEIGSTÜCK		AUSFÜHRUNG ALS KREUZSTÜCK	
Abzweigstück 15°	Preis 45° + 30%	Kreuzstück	Preis Abzweigstück + 30%
Abzweigstück 30°	Preis 45° + 15%		

AI Ausführung in AI: Faktor 2

V2A Ausführung in V2A: Faktor 4,5

V4A Ausführung in V4A: Faktor 7

Typ ARE

**Abzweigstücke mit Reduzierungen 90° (ARE90),
Abzweigstücke mit Reduzierungen 45° (ARE45)**

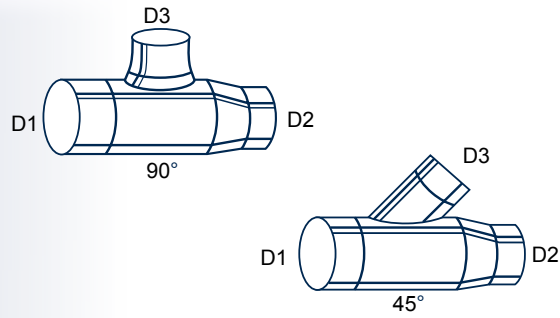

ABZWEIGSTÜCK MIT REDUZIERUNG

D1/D2/D3	90°			45°		
	€/Stck.	kg	m ²	€/Stck.	kg	m ²
355/300/200	30,12	4,6	0,65	37,87	5,9	0,91
355/300/224	30,86	4,9	0,68	38,84	6,1	0,94
355/300/250	32,12	5,2	0,71	40,49	6,8	1,00
355/300/280	33,44	5,7	0,77	42,39	7,6	1,07
355/300/300	35,92	5,9	0,79	45,68	8	1,11
355/315/150	28,09	3,8	0,53	35,18	4,7	0,75
355/315/160	28,72	3,9	0,54	36,15	4,8	0,78
355/315/180	29,16	4,1	0,56	36,60	5,1	0,82
355/315/200	30,12	4,5	0,63	37,87	5,7	0,89
355/315/224	30,86	4,9	0,66	38,84	5,9	0,92
355/315/250	32,12	5,1	0,69	40,49	6,6	0,98
355/315/280	33,44	5,6	0,75	42,39	7,4	1,05
355/315/300	35,92	5,8	0,77	45,68	7,8	1,09
355/315/315	37,16	6	0,79	47,43	8,1	1,13
400/280/160	31,58	5,2	0,76	39,53	6,3	1,01
400/280/180	32,19	5,4	0,79	40,34	6,6	1,06
400/280/200	32,54	5,9	0,86	40,76	7,2	1,14
400/280/224	33,59	6,2	0,89	42,13	7,6	1,17
400/280/250	34,73	6,6	0,93	43,73	8,1	1,24
400/280/280	35,67	7,1	1,00	45,08	9	1,32
400/300/160	31,58	5,1	0,73	39,53	6,2	0,99
400/300/180	32,19	5,3	0,76	40,34	6,5	1,03
400/300/200	32,54	5,8	0,83	40,76	7,1	1,12
400/300/224	33,59	6,1	0,87	42,13	7,5	1,15
400/300/250	34,73	6,5	0,90	43,73	8	1,21
400/300/280	35,67	7	0,97	45,08	8,9	1,29
400/300/300	38,11	7,2	1,00	48,22	9,5	1,34
400/315/160	31,58	5	0,72	39,53	6,1	0,98
400/315/180	32,20	5,2	0,75	40,34	6,4	1,02

ABZWEIGSTÜCK MIT REDUZIERUNG

D1/D2/D3	90°			45°		
	€/Stck.	kg	m ²	€/Stck.	kg	m ²
400/315/200	32,54	5,7	0,82	40,76	7	1,11
400/315/224	33,59	6	0,86	42,13	7,4	1,14
400/315/250	34,73	6,4	0,89	43,73	7,9	1,20
400/315/280	35,67	6,9	0,96	45,08	8,8	1,28
400/315/300	38,11	7,1	0,99	48,22	9,4	1,33
400/315/315	40,43	7,3	1,01	51,51	9,6	1,38
400/355/160	31,58	4,7	0,68	39,53	5,8	0,94
400/355/180	32,73	4,9	0,71	40,34	6,1	0,98
400/355/200	32,54	5,4	0,78	40,76	6,7	1,07
400/355/224	33,59	5,7	0,82	42,12	7,1	1,10
400/355/250	34,73	6,1	0,85	43,74	7,6	1,16
400/355/280	35,67	6,6	0,92	45,09	8,5	1,24
400/355/300	38,11	6,8	0,95	56,41	9	1,29
400/355/315	40,43	7	0,97	51,51	9,3	1,34
400/355/355	41,89	7,6	1,05	53,55	10,3	1,44
450/300/180	36,99	6,4	0,92	46,37	7,7	1,22
450/300/200	37,66	6,9	1,00	47,27	8,3	1,31
450/300/224	38,77	7,2	1,04	48,67	8,6	1,34
450/300/250	40,57	7,7	1,08	51,12	9,3	1,42
450/300/280	41,43	8,2	1,16	52,27	10,1	1,50
450/300/300	43,52	8,5	1,19	54,99	10,6	1,56
450/315/180	36,99	6,3	0,90	46,37	7,6	1,20
450/315/200	37,66	6,8	0,98	47,27	8,2	1,29
450/315/224	38,77	7,1	1,02	48,67	8,5	1,32
450/315/250	40,57	7,6	1,06	51,12	9,2	1,40
450/315/280	41,43	8,1	1,14	52,27	10	1,48
450/315/300	43,52	8,4	1,17	54,99	10,5	1,53
450/315/315	46,40	8,6	1,19	58,94	10,9	1,59
450/355/180	36,99	6	0,86	46,37	7,3	1,16

D1, D2, D3 = Durchmesser (mm)

Bestellmuster: ARE90-D1/D2/D3, ARE45-D1/D2/D3

ZULAGENFAKTOR ABZWEIGSTÜCKE		AUSFÜHRUNG ALS KREUZSTÜCK	
Abzweigstück 15°	Preis 45° + 30%	Kreuzstück	Preis Abzweigstück + 30%
Abzweigstück 30°	Preis 45° + 15%		

Al Ausführung in Al: Faktor 2

V2A Ausführung in V2A: Faktor 4,5

V4A Ausführung in V4A: Faktor 7

Abzweigstücke mit Reduzierungen 90° (ARE90),
Abzweigstücke mit Reduzierungen 45° (ARE45)

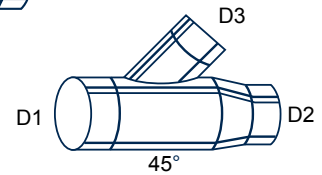
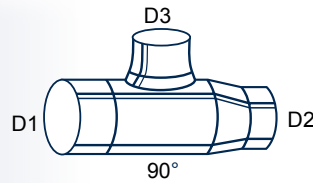

ABZWEIGSTÜCK MIT REDUZIERUNG

D1/D2/D3	90°			45°		
	€/Stck.	kg	m ²	€/Stck.	kg	m ²
450/355/200	37,66	6,5	0,94	47,27	7,9	1,25
450/355/224	38,77	6,8	0,98	48,67	8,2	1,28
450/355/250	40,57	7,3	1,01	51,12	8,9	1,35
450/355/280	41,43	7,8	1,09	52,27	9,7	1,44
450/355/300	43,52	8,1	1,12	54,99	10,2	1,49
450/355/315	46,40	8,3	1,14	58,94	10,8	1,54
450/355/355	48,53	9	1,24	61,88	11,6	1,65
450/400/180	36,99	5,8	0,80	46,37	7,1	1,10
450/400/200	37,66	6,3	0,89	47,27	7,7	1,20
450/400/224	38,77	6,6	0,93	48,67	8	1,23
450/400/250	40,57	7,1	0,96	51,12	8,7	1,30
450/400/280	41,43	7,6	1,04	52,27	9,5	1,39
450/400/300	43,52	7,9	1,07	54,99	10	1,44
450/400/315	46,40	8,1	1,09	58,94	10,4	1,49
450/400/355	48,53	8,8	1,19	61,88	11,4	1,60
450/400/400	50,64	9,5	1,25	64,72	12,9	1,74
	0,00					
500/315/200	38,36	8	1,15	48,16	9,3	1,49
500/315/224	39,52	8,4	1,20	49,67	9,6	1,52
500/315/250	40,16	8,8	1,24	50,52	10,4	1,60
500/315/280	40,99	9,5	1,33	52,33	11,3	1,69
500/315/300	43,63	9,8	1,36	55,27	11,8	1,75
500/315/315	45,24	10	1,38	57,38	12,2	1,80
	0,00					
500/355/200	38,36	7,7	1,11	48,16	9	1,45
500/355/224	39,52	8,1	1,15	49,67	9,3	1,48
500/355/250	40,16	8,5	1,19	50,52	10,1	1,55
500/355/280	40,99	9,2	1,28	52,33	11	1,65
500/355/300	43,63	9,5	1,31	55,27	11,5	1,70
500/355/315	45,24	9,7	1,34	57,38	11,9	1,76
500/355/355	47,53	10,4	1,44	60,39	13	1,88

ABZWEIGSTÜCK MIT REDUZIERUNG

D1/D2/D3	90°			45°		
	€/Stck.	kg	m ²	€/Stck.	kg	m ²
500/400/200	38,36	7,5	1,05	48,16	8,8	1,39
500/400/224	39,52	7,9	1,09	49,67	9,1	1,41
500/400/250	40,16	8,3	1,13	50,52	9,9	1,50
500/400/280	40,99	9	1,22	52,33	10,8	1,59
500/400/300	43,63	9,3	1,26	55,27	11,3	1,65
500/400/315	45,24	9,5	1,28	57,38	11,7	1,67
500/400/355	47,53	10,2	1,38	60,39	12,8	1,82
500/400/400	49,09	11	1,47	62,62	14,4	1,95
500/450/200	38,36	7	0,98	48,16	8,3	1,32
500/450/224	39,52	7,4	1,02	49,67	8,6	1,35
500/450/250	40,16	7,8	1,06	50,52	9,4	1,43
500/450/280	40,99	8,5	1,15	52,33	10,3	1,52
500/450/300	43,63	8,8	1,19	55,27	10,8	1,58
500/450/315	45,24	8,9	1,21	57,38	11,2	1,63
500/450/355	47,53	9,7	1,31	60,39	12,3	1,75
500/450/400	49,24	10,5	1,40	62,63	13,8	1,90
500/450/450	51,46	11,1	1,45	65,80	15,3	2,06
560/355/224	42,59	9,6	1,44	53,53	11,5	1,91
560/355/250	43,47	10,1	1,49	54,78	12,3	2,00
560/355/280	44,24	10,8	1,58	55,75	13,1	2,09
560/355/300	47,01	11,1	1,62	58,63	13,7	2,16
560/355/315	48,91	11,4	1,65	61,91	14,1	2,33
560/355/355	52,16	12,2	1,76	64,27	15,3	2,36
560/400/224	42,59	9,4	1,32	53,53	11,3	1,79
560/400/250	43,47	9,5	1,37	54,78	12,1	1,88
560/400/280	44,24	10,6	1,46	55,75	12,9	1,97
560/400/300	47,01	10,9	1,50	58,63	13,5	2,04
560/400/315	48,91	11,2	1,53	61,91	13,9	2,21
560/400/355	50,60	12	1,64	64,27	15,1	2,24
560/400/400	52,05	12,9	1,72	64,79	16,6	2,39

D1, D2, D3 = Durchmesser (mm)

Bestellungsmuster: ARE90-D1/D2/D3, ARE45-D1/D2/D3

ZULAGENFAKTOR ABZWEIGSTÜCKE		AUSFÜHRUNG ALS KREUZSTÜCK	
Abzweigstück 15°	Preis 45° + 30%	Kreuzstück	Preis Abzweigstück + 30%
Abzweigstück 30°	Preis 45° + 15%		

AI Ausführung in AI: Faktor 2

V2A Ausführung in V2A: Faktor 4,5

V4A Ausführung in V4A: Faktor 7

Typ ARE

**Abzweigstücke mit Reduzierungen 90° (ARE90),
Abzweigstücke mit Reduzierungen 45° (ARE45)**

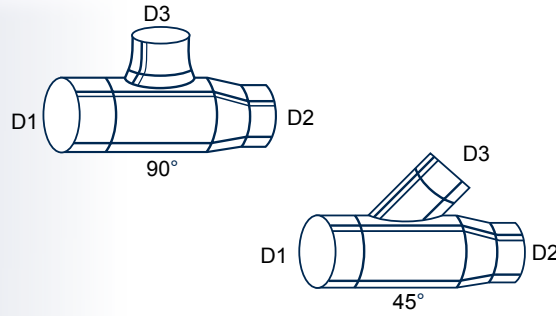

ABZWEIGSTÜCK MIT REDUZIERUNG

D1/D2/D3	90°			45°		
	€/Stck.	kg	m ²	€/Stck.	kg	m ²
560/450/224	42,59	9	1,25	53,53	10,9	1,72
560/450/250	43,47	9,5	1,30	54,78	11,7	1,81
560/450/280	44,24	10,2	1,39	55,75	12,5	1,90
560/450/300	47,01	10,5	1,43	58,63	13,1	1,97
560/450/315	48,91	10,8	1,46	61,91	13,5	2,13
560/450/355	50,60	11,6	1,57	64,27	14,7	2,17
560/450/400	52,05	12,5	1,65	66,33	16,2	2,32
560/450/450	54,32	13,3	1,73	69,44	17,8	2,50
560/500/224	42,59	8,4	1,16	53,53	10,3	1,63
560/500/250	43,47	8,9	1,21	54,78	11,3	1,72
560/500/280	44,24	9,6	1,30	55,75	11,9	1,81
560/500/300	47,01	9,9	1,34	58,63	12,5	1,88
560/500/315	48,91	10,2	1,37	78,16	12,9	2,05
560/500/355	50,60	11	1,48	64,27	14,1	2,08
560/500/400	52,05	11,9	1,56	66,33	15,6	2,24
560/500/450	54,32	12,7	1,64	69,51	17,2	2,41
560/500/500	57,04	13,8	1,74	73,11	18,9	2,59
600/400/250	46,75	12,3	1,51	58,83	14,8	2,05
600/400/280	48,45	13,1	1,61	61,08	15,8	2,15
600/400/300	51,08	13,5	1,65	64,50	16,4	2,22
600/400/315	52,14	13,9	1,68	65,98	16,9	2,27
600/400/355	53,91	14,7	1,80	68,21	18,4	2,43
600/400/400	55,88	15,8	1,89	71,04	20	2,58
600/450/250	46,81	11,2	1,36	58,83	13,7	1,90
600/450/280	48,47	12	1,46	61,08	14,7	2,00
600/450/300	51,10	12,4	1,50	64,50	15,3	2,07
600/450/315	52,14	12,8	1,53	65,98	15,8	2,12
600/450/355	53,91	13,6	1,65	68,16	17,3	2,27
600/450/400	55,88	14,7	1,73	71,05	18,9	2,43

ABZWEIGSTÜCK MIT REDUZIERUNG

D1/D2/D3	90°			45°		
	€/Stck.	kg	m ²	€/Stck.	kg	m ²
600/450/450	57,77	15,6	1,82	74,47	20,6	2,61
600/500/250	46,75	11,2	1,35	58,83	13,7	1,89
600/500/280	60,08	12	1,45	75,74	14,7	1,99
600/500/300	63,34	12,4	1,49	79,98	15,3	2,06
600/500/315	64,65	12,8	1,52	81,82	15,8	2,11
600/500/355	66,85	13,6	1,64	84,51	17,3	2,27
600/500/400	69,28	14,7	1,73	88,10	18,9	2,42
600/500/450	72,07	15,6	1,81	92,05	20,6	2,60
600/500/500	75,78	16,7	1,92	96,91	22,7	2,79
600/560/250	46,75	10,4	1,24	58,83	12,9	1,78
600/560/280	48,45	11,2	1,34	61,08	13,9	1,88
600/560/300	51,08	11,6	1,38	64,50	14,5	1,94
600/560/315	52,14	12	1,41	65,98	15	2,00
600/560/355	53,91	12,8	1,53	68,16	16,5	2,15
600/560/400	55,88	13,9	1,61	71,04	18,1	2,30
600/560/450	58,12	14,8	1,70	74,22	19,8	2,49
600/560/500	61,11	15,9	1,81	78,10	21,9	2,67
600/560/560	63,41	16,8	1,90	81,29	24,8	2,91
630/450/280	56,80	14	1,68	71,73	17	2,23
630/450/300	58,20	14,5	1,72	73,67	17,6	2,30
630/450/315	59,48	14,9	1,75	75,33	18,1	2,37
630/450/355	62,62	15,9	1,88	79,76	19,8	2,52
630/450/400	67,22	17	1,96	85,86	21,7	2,69
630/450/450	71,15	18	2,05	91,12	23,6	2,88
630/500/280	56,80	13,4	1,60	71,73	16,4	2,15
630/500/300	58,20	13,9	1,64	73,67	17	2,22
630/500/315	59,48	14,3	1,67	75,33	17,5	2,29
630/500/355	62,62	15,3	1,80	79,76	19,2	2,44
630/500/400	67,22	16,4	1,88	85,86	21,1	2,61

D1, D2, D3 = Durchmesser (mm)

Bestellungsmuster: ARE90-D1/D2/D3, ARE45-D1/D2/D3

ZULAGENFAKTOR ABZWEIGSTÜCKE		AUSFÜHRUNG ALS KREUZSTÜCK	
Abzweigstück 15°	Preis 45° + 30%	Kreuzstück	Preis Abzweigstück + 30%
Abzweigstück 30°	Preis 45° + 15%		

Al Ausführung in Al: Faktor 2

V2A Ausführung in V2A: Faktor 4,5

V4A Ausführung in V4A: Faktor 7

**Abzweigstücke mit Reduzierungen 90° (ARE90),
Abzweigstücke mit Reduzierungen 45° (ARE45)**

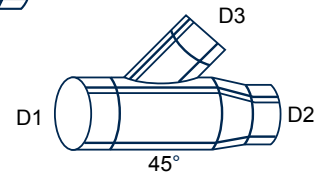
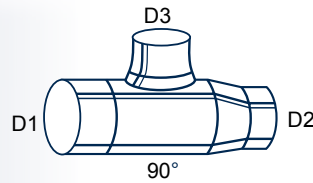

ABZWEIGSTÜCK MIT REDUZIERUNG

D1/D2/D3	90°			45°		
	€/Stck.	kg	m ²	€/Stck.	kg	m ²
630/500/450	71,15	17,4	1,97	91,12	23	2,80
630/500/500	75,26	18,6	2,09	96,52	25,1	2,98
630/560/280	58,85	12,5	1,48	71,73	15,5	2,03
630/560/300	60,28	13	1,52	73,67	16,1	2,10
630/560/315	61,59	13,4	1,55	75,33	16,6	2,16
630/560/355	64,86	14,4	1,68	79,76	18,3	2,32
630/560/400	69,63	15,5	1,76	85,86	20,2	2,49
630/560/450	73,70	16,5	1,85	91,12	22,2	2,68
630/560/500	77,96	17,7	1,97	96,66	24,2	2,85
630/560/560	78,42	18,8	2,07	102,61	27,3	3,10
630/600/280	58,85	11,9	1,38	71,73	14,9	1,93
630/600/300	60,28	12,4	1,42	73,67	15,5	2,00
630/600/315	61,59	12,8	1,45	75,33	16	2,07
630/600/355	64,86	13,8	1,58	79,76	17,7	2,22
630/600/400	69,65	14,9	1,66	85,86	19,6	2,39
630/600/450	73,67	15,9	1,75	91,12	21,5	2,58
630/600/500	77,96	17,1	1,87	96,66	23,6	2,76
630/600/560	78,38	18,2	1,97	74,91	26,7	3,00
630/600/600	85,44	18,9	2,03	106,90	28,7	3,15
710/500/300	71,18	17,1	2,11	87,79	20,5	2,75
710/500/315	72,28	17,5	2,15	89,32	21	2,82
710/500/355	72,84	18,8	2,29	94,16	22,7	3,00
710/500/400	81,01	20	2,39	100,67	24,6	3,18
710/500/450	85,99	21,2	2,50	107,04	26,8	3,40
710/500/500	90,84	22,5	2,63	113,55	29	3,61
710/560/300	71,18	16,2	1,99	87,79	19,7	2,63
710/560/315	72,28	16,6	2,03	89,32	20,2	2,71
710/560/355	72,84	17,9	2,17	94,16	21,9	2,87
710/560/400	81,01	19,1	2,27	100,67	23,8	3,06

ABZWEIGSTÜCK MIT REDUZIERUNG

D1/D2/D3	90°			45°		
	€/Stck.	kg	m ²	€/Stck.	kg	m ²
710/560/450	85,99	20,3	2,38	107,04	26	3,28
710/560/500	90,70	21,6	2,51	113,55	28,2	3,49
710/560/560	96,38	22,9	2,63	120,33	31,4	3,76
710/600/300	71,04	15,6	1,92	87,79	19,1	2,56
710/600/315	72,28	16	1,95	89,32	19,6	2,63
710/600/355	72,84	17,3	2,10	94,16	21,3	2,80
710/600/400	81,01	18,5	2,20	100,67	23,2	2,99
710/600/450	85,99	19,7	2,31	107,04	25,4	3,20
710/600/500	90,70	21	2,44	113,55	27,6	3,42
710/600/560	96,38	22,3	2,56	120,39	30,8	3,69
710/600/600	98,73	23,1	2,64	125,04	32,8	3,85
710/630/300	71,04	15,1	1,84	87,79	18,6	2,48
710/630/315	72,28	15,5	1,88	89,32	19,1	2,56
710/630/355	72,84	16,8	2,02	94,16	20,8	2,73
710/630/400	81,01	18	2,12	100,67	22,7	2,91
710/630/450	85,99	19,2	2,23	107,18	24,9	3,13
710/630/500	90,70	20,5	2,36	113,55	27,1	3,34
710/630/560	96,38	21,8	2,46	120,33	30,3	3,61
710/630/600	98,73	22,6	2,56	125,04	32,3	3,78
710/630/630	101,64	23,3	2,62	130,31	33,9	3,92
800/560/315	82,67	20,3	2,49	101,64	24	3,24
800/560/355	86,96	21,8	2,65	107,18	25,8	3,43
800/560/400	92,23	23,1	2,77	114,10	27,9	3,64
800/560/450	97,49	24,4	2,89	121,03	30,2	3,87
800/560/500	101,50	25,9	3,04	127,95	32,5	4,11
800/560/560	108,01	27,4	3,17	136,26	36	4,41
800/600/315	82,67	19,8	2,42	101,64	23,5	3,17
800/600/355	86,96	21,3	2,58	107,18	25,3	3,36
800/600/400	92,23	22,6	2,69	114,10	27,4	3,56

D1, D2, D3 = Durchmesser (mm)

Bestellungsmuster: ARE90-D1/D2/D3, ARE45-D1/D2/D3

ZULAGENFAKTOR ABZWEIGSTÜCKE		AUSFÜHRUNG ALS KREUZSTÜCK	
Abzweigstück 15°	Preis 45° + 30%	Kreuzstück	Preis Abzweigstück + 30%
Abzweigstück 30°	Preis 45° + 15%		

Al Ausführung in Al: Faktor 2

V2A Ausführung in V2A: Faktor 4,5

V4A Ausführung in V4A: Faktor 7

Typ ARE

**Abzweigstücke mit Reduzierungen 90° (ARE90),
Abzweigstücke mit Reduzierungen 45° (ARE45)**

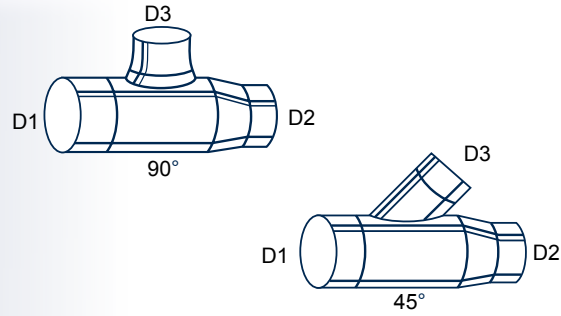

ABZWEIGSTÜCK MIT REDUZIERUNG

D1/D2/D3	90°			45°		
	€/Stck.	kg	m ²	€/Stck.	kg	m ²
800/600/450	97,49	23,9	2,81	121,03	29,7	3,80
800/600/500	101,50	25,4	2,96	127,95	31,9	4,03
800/600/560	108,01	26,9	3,10	136,26	35,5	4,33
800/600/600	111,19	27,8	3,19	140,83	38,2	4,51
800/630/315	82,67	19,1	2,34	101,64	22,8	3,09
800/630/355	86,96	20,6	2,50	107,18	24,5	3,28
800/630/400	92,23	21,9	2,62	114,10	26,7	3,49
800/630/450	97,49	23,2	2,74	121,03	29	3,72
800/630/500	101,50	24,7	2,89	127,95	31,3	3,96
800/630/560	108,01	26,2	3,02	136,26	34,8	4,26
800/630/600	111,19	27,1	3,11	140,83	37,5	4,44
800/630/630	112,72	27,9	3,18	144,43	38,5	4,58
800/710/315	82,67	18	2,15	101,64	21,7	2,90
800/710/355	86,96	19,5	2,32	107,18	23,5	3,10
800/710/400	92,23	20,8	2,43	114,10	25,6	3,30
800/710/450	97,49	22,1	2,55	121,03	27,9	3,53
800/710/500	101,50	23,6	2,70	127,95	30,2	3,77
800/710/560	108,01	25,1	2,84	136,26	33,7	4,07
800/710/600	111,19	26	2,92	140,83	36,4	4,25
800/710/630	112,72	26,8	2,99	144,43	37,4	4,39
800/710/710	126,43	29	3,15	160,91	42,4	4,78
900/600/355	98,87	29,1	3,13	121,86	33,6	3,97
900/600/400	104,41	30,8	3,26	129,20	36,2	4,19
900/600/450	110,50	32,1	3,40	137,23	38,9	4,44
900/600/500	116,60	34,4	3,57	144,84	41,8	4,70
900/600/560	123,38	36,3	3,72	153,71	46	5,02
900/600/600	128,09	37,4	3,82	160,08	48,5	5,21
900/630/355	98,87	28,7	3,07	121,86	33,2	3,90
900/630/400	104,41	30,4	3,20	129,20	35,8	4,12

ABZWEIGSTÜCK MIT REDUZIERUNG

D1/D2/D3	90°			45°		
	€/Stck.	kg	m ²	€/Stck.	kg	m ²
900/630/450	110,50	31,7	3,33	137,23	38,5	4,38
900/630/500	116,60	34	3,48	144,84	41,4	4,63
900/630/560	123,38	35,9	3,66	153,71	45,6	4,96
900/630/600	128,09	37	3,76	160,08	48,1	5,15
900/630/630	132,24	38,1	3,83	165,06	50,1	5,33
900/710/355	98,87	27,5	2,89	121,86	32,4	3,73
900/710/400	104,41	29,2	3,02	129,20	35	3,95
900/710/450	110,50	30,5	3,16	137,23	37,7	4,20
900/710/500	116,60	32,8	3,33	144,84	40,6	4,46
900/710/560	123,38	34,7	3,48	153,71	44,8	4,78
900/710/600	128,09	35,8	3,58	160,08	47,3	4,97
900/710/630	132,24	36,9	3,65	165,34	49,3	5,15
900/710/710	144,57	39,7	3,84	181,40	54,9	5,57
900/800/355	98,87	25,3	2,62	121,86	30,2	3,45
900/800/400	104,41	27	2,75	129,20	32,8	3,67
900/800/450	110,50	28,3	2,88	137,23	35,5	3,93
900/800/500	116,60	30,6	3,05	144,84	38,4	4,18
900/800/560	123,38	32,5	3,21	153,71	42,6	4,51
900/800/600	128,09	33,6	3,31	160,08	45,1	4,70
900/800/630	132,24	34,7	3,38	165,34	47,1	4,88
900/800/710	144,57	37,5	3,57	181,40	52,7	5,30
900/800/800	161,74	40,2	3,73	209,38	59,2	5,79
1000/630/400	131,97	35,1	3,84	160,77	40,8	4,84
1000/630/450	139,17	37	3,99	175,31	43,7	5,12
1000/630/500	146,37	39,1	4,18	179,46	46,8	5,40
1000/630/560	154,68	41,3	4,36	190,13	51,1	5,75
1000/630/600	159,52	42,4	4,47	196,36	53,8	5,96
1000/630/630	164,65	43,4	4,55	203,01	55,8	6,15
1000/710/400	131,97	34,9	3,64	160,77	40,6	4,64

D1, D2, D3 = Durchmesser (mm)

Bestellungsmuster: ARE90-D1/D2/D3, ARE45-D1/D2/D3

ZULAGENFAKTOR ABZWEIGSTÜCKE		AUSFÜHRUNG ALS KREUZSTÜCK	
Abzweigstück 15°	Preis 45° + 30%	Kreuzstück	Preis Abzweigstück+ 30%
Abzweigstück 30°	Preis 45° + 15%		

Al Ausführung in Al: Faktor 2

V2A Ausführung in V2A: Faktor 4,5

V4A Ausführung in V4A: Faktor 7

**Abzweigstücke mit Reduzierungen 90° (ARE90),
Abzweigstücke mit Reduzierungen 45° (ARE45)**

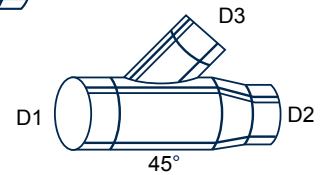
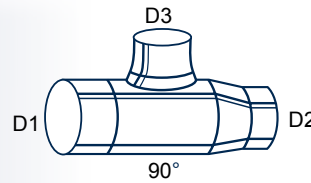

ABZWEIGSTÜCK MIT REDUZIERUNG

D1/D2/D3	90°			45°		
	€/Stck.	kg	m ²	€/Stck.	kg	m ²
1000/710/450	139,17	36,8	3,79	175,31	43,5	4,92
1000/710/500	146,37	38,9	3,98	179,46	46,6	5,20
1000/710/560	154,68	41,1	4,16	190,13	50,9	5,55
1000/710/600	159,52	42,2	4,27	196,36	53,6	5,76
1000/710/630	164,65	43,2	4,35	203,01	55,6	5,95
1000/710/710	181,26	46,6	4,57	224,61	61,6	6,40
1000/800/400	131,97	32,7	3,38	160,77	38,4	4,38
1000/800/450	139,17	34,6	3,53	175,31	41,3	4,66
1000/800/500	146,37	36,7	3,72	179,46	44,4	4,94
1000/800/560	154,68	38,9	3,90	190,13	48,7	5,29
1000/800/600	159,52	40	4,01	196,36	51,4	5,50
1000/800/630	164,65	41	4,09	203,01	53,4	5,69
1000/800/710	181,26	44,4	4,31	224,61	59,4	6,14
1000/800/800	196,22	47,5	4,54	244,13	66,2	6,68
1000/900/400	131,97	59,9	3,05	160,77	35,6	4,05
1000/900/450	139,17	31,8	3,20	175,31	38,5	4,32
1000/900/500	146,37	33,9	3,39	179,46	41,6	4,60
1000/900/560	154,68	36,1	3,56	190,13	45,9	4,95
1000/900/600	159,52	37,2	3,67	196,36	48,6	5,16
1000/900/630	164,65	38,2	3,76	203,01	50,6	5,36
1000/900/710	181,26	41,6	3,97	224,61	56,6	5,81
1000/900/800	196,22	44,7	4,20	244,13	63,4	6,34
1000/900/900	210,34	47,9	4,44	266,84	71,3	6,93
1120/710/450	171,85	52,1	4,89	201,25	60,5	6,06
1120/710/500	180,29	55,2	5,05	214,03	65,2	6,60
1120/710/560	186,11	58	5,25	227,08	70,5	6,93
1120/710/600	196,63	59,6	5,38	236,11	73,6	7,21
1120/710/630	205,78	61,1	5,48	250,00	76,2	7,43
1120/710/710	222,25	65	5,73	318,75	83,3	7,95

ABZWEIGSTÜCK MIT REDUZIERUNG

D1/D2/D3	90°			45°		
	€/Stck.	kg	m ²	€/Stck.	kg	m ²
1120/800/450	171,85	49,5	4,59	219,90	57,2	5,59
1120/800/500	180,29	52,5	4,76	221,14	62,5	6,11
1120/800/560	186,11	55,3	4,96	234,16	67,8	6,63
1120/800/600	196,63	56,9	5,09	241,78	70,9	6,91
1120/800/630	205,78	58,4	5,18	253,55	73,5	7,13
1120/800/710	222,25	62,3	5,43	273,07	80,6	7,65
1120/800/800	238,59	66,2	5,70	295,92	88,7	8,23
1120/900/450	171,85	46,9	4,23	219,90	54,5	5,43
1120/900/500	180,29	49,9	4,40	221,01	59	5,94
1120/900/560	186,11	51,8	4,60	234,16	64,3	6,17
1120/900/600	196,63	53,4	4,73	241,78	67,4	6,56
1120/900/630	205,78	54,9	4,82	253,55	70	6,77
1120/900/710	222,25	58,8	5,07	273,07	77,1	7,30
1120/900/800	238,59	62,7	5,34	295,92	85,2	7,88
1120/900/900	256,46	66,9	5,63	319,60	94,6	8,53
1120/1000/450	171,85	42,4	3,85	219,90	49,8	5,15
1120/1000/500	180,29	45,4	4,02	221,01	55,4	5,57
1120/1000/560	186,11	48,2	4,22	234,16	60,5	5,90
1120/1000/600	196,63	49,8	4,35	241,78	63,8	6,18
1120/1000/630	205,78	51,3	4,45	253,55	66,4	6,40
1120/1000/710	222,25	55,2	4,70	273,07	73,5	6,92
1120/1000/800	238,59	59,1	4,97	295,92	81,6	7,50
1120/1000/900	256,46	63,3	5,25	319,60	91	8,16
1120/1000/1000	272,93	67,4	5,52	341,48	100,8	8,82
1250/800/500	228,07	63,6	5,83	273,76	73,9	7,51
1250/800/560	240,81	66,7	6,05	289,97	79,6	7,93
1250/800/600	248,29	68,5	6,20	299,38	83,1	8,18
1250/800/630	256,18	70,3	6,31	309,35	85,7	8,42
1250/800/710	278,75	74,6	6,59	337,74	93,3	8,99
1250/800/800	296,48	79	6,90	360,31	101,8	9,62

D1, D2, D3 = Durchmesser (mm)

Bestellungsmuster: ARE90-D1/D2/D3, ARE45-D1/D2/D3

ZULAGENFAKTOR ABZWEIGSTÜCKE		AUSFÜHRUNG ALS KREUZSTÜCK	
Abzweigstück 15°	Preis 45° + 30%	Kreuzstück	Preis Abzweigstück + 30%
Abzweigstück 30°	Preis 45° + 15%		

Al Ausführung in Al: Faktor 2

V2A Ausführung in V2A: Faktor 4,5

V4A Ausführung in V4A: Faktor 7

Typ ARE

**Abzweigstücke mit Reduzierungen 90° (ARE90),
Abzweigstücke mit Reduzierungen 45° (ARE45)**

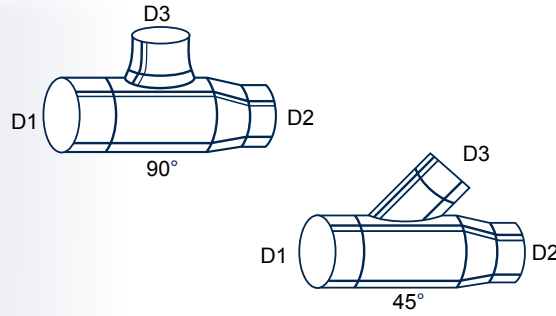

ABZWEIGSTÜCK MIT REDUZIERUNG

D1/D2/D3	90°			45°		
	€/Stck.	kg	m²	€/Stck.	kg	m²
1250/900/500	228,07	59,9	5,44	273,76	70,2	7,12
1250/900/560	240,81	63	5,66	289,97	75,9	7,54
1250/900/600	248,29	64,8	5,81	299,38	79,2	7,79
1250/900/630	256,18	66,6	5,92	309,35	81,8	8,03
1250/900/710	278,75	70,9	6,20	337,74	89,6	8,60
1250/900/800	296,48	75,3	6,51	360,31	98,1	9,23
1250/900/900	316,28	80,1	6,83	386,07	108,1	9,94
1250/1000/ 500	228,07	55,8	4,96	273,76	66,1	6,71
1250/1000/ 560	240,81	58,9	5,25	289,97	71,8	7,13
1250/1000/ 600	248,29	60,7	5,40	299,38	74,3	7,38
1250/1000/ 630	256,18	62,5	5,51	309,35	77,9	7,62
1250/1000/ 710	278,75	66,8	5,79	337,74	85,5	8,19
1250/1000/ 800	296,48	71,2	6,10	360,31	94	8,82
1250/1000/ 900	316,28	76	6,42	386,07	104	9,53
1250/1000/1000	339,96	80,6	6,73	416,53	114,3	10,26
1250/1120/ 500	228,07	51,6	4,55	273,76	61,9	6,24
1250/1120/ 560	240,81	54,7	4,78	289,97	67,6	6,65
1250/1120/ 600	248,29	56,5	4,92	299,38	71,7	6,90
1250/1120/ 630	256,18	58,3	5,03	309,35	73,7	7,14
1250/1120/ 710	278,75	62,6	5,31	337,74	81,3	7,69
1250/1120/ 800	296,48	67	5,62	360,31	89,6	8,34
1250/1120/ 900	316,28	71,8	5,95	386,07	99,8	9,06
1250/1120/1000	339,96	76,4	6,26	416,53	110,1	9,78
1250/1120/1120	367,24	82,4	6,61	451,57	125,3	10,69
1400/900/630	311,41	91,6	7,73	367,36	109	10,02
1400/900/710	326,04	97,1	8,06	385,70	117,8	10,67
1400/900/800	346,98	102,6	8,42	412,14	127,8	11,38
1400/900/900	371,29	108,6	8,80	442,88	139,4	12,17

ABZWEIGSTÜCK MIT REDUZIERUNG

D1/D2/D3	90°			45°		
	€/Stck.	kg	m²	€/Stck.	kg	m²
1400/1000/ 630	308,36	87	7,27	364,29	102,4	9,55
1400/1000/ 710	322,88	92,5	7,59	382,63	113,2	10,21
1400/1000/ 800	343,82	98	7,95	409,07	123,4	10,91
1400/1000/ 900	368,13	104	8,33	439,71	134,8	11,70
1400/1000/1000	391,92	109,9	8,70	469,73	146,3	12,50
1400/1120/ 630	305,30	82,2	6,67	361,21	97,6	8,92
1400/1120/ 710	319,83	87,7	6,96	379,45	108,4	9,57
1400/1120/ 800	340,77	93,2	7,32	405,99	118,4	10,27
1400/1120/ 900	365,08	99,2	7,70	436,63	130	11,07
1400/1120/1000	388,86	105,1	8,06	466,66	141,5	11,87
1400/1120/1120	416,54	112,6	8,48	501,49	159,7	12,88
1400/1250/630	302,15	75,8	6,03	358,04	91,2	8,32
1400/1250/710	316,78	81,3	6,36	376,38	102	8,97
1400/1250/800	337,72	86,8	6,72	402,81	112	9,68
1400/1250/900	362,03	92,8	7,10	433,56	123,6	10,47
1400/1250/1000	385,71	98,7	7,47	463,58	135,1	11,27
1400/1250/1120	413,39	106,2	7,88	498,42	153,3	12,28
1400/1250/1250	446,22	113,4	8,31	539,82	171,1	13,36
1500/900/630	331,22			386,19		
1500/900/710	345,82			404,56		
1500/900/800	366,32			430,43		
1500/900/900	391,63			462,40		
1500/1000/ 630	351,03			414,34		
1500/1000/ 710	365,61			432,74		
1500/1000/ 800	385,66			458,05		
1500/1000/ 900	411,97			491,25		
1500/1000/1000	432,12			516,66		

D1, D2, D3 = Durchmesser (mm)

Bestellungsmuster: ARE90-D1/D2/D3, ARE45-D1/D2/D3

ZULAGENFAKTOR ABZWEIGSTÜCKE		AUSFÜHRUNG ALS KREUZSTÜCK	
Abzweigstück 15°	Preis 45° + 30%	Kreuzstück	Preis Abzweigstück + 30%
Abzweigstück 30°	Preis 45° + 15%		

(A1) Ausführung in Al: Faktor 2

(V2A) Ausführung in V2A: Faktor 4,5

(V4A) Ausführung in V4A: Faktor 7

**Abzweigstücke mit Reduzierungen 90° (ARE90),
Abzweigstücke mit Reduzierungen 45° (ARE45)**

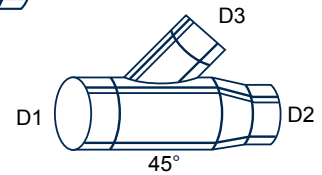
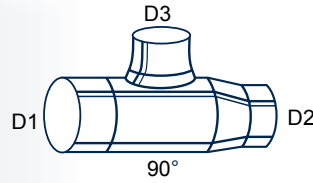

ABZWEIGSTÜCK MIT REDUZIERUNG

D1/D2/D3	90°			45°		
	€/Stck.	kg	m ²	€/Stck.	kg	m ²
1500/1120/ 630	347,93			411,22		
1500/1120/ 710	362,50			429,56		
1500/1120/ 800	382,55			454,92		
1500/1120/ 900	408,86			488,12		
1500/1120/1000	428,96			513,54		
1500/1120/1120	454,96			546,28		
1500/1250/ 630	344,77			408,04		
1500/1250/ 710	359,40			426,44		
1500/1250/ 800	379,45			451,74		
1500/1250/ 900	405,76			485,00		
1500/1250/1000	425,81			510,41		
1500/1250/1120	451,80			543,15		
1500/1250/1250	484,11			583,88		
1500/1400/630	336,54			409,92		
1500/1400/710	350,88			428,39		
1500/1400/ 800	370,54			453,82		
1500/1400/ 900	396,34			487,23		
1500/1400/1000	416,00			512,76		
1500/1400/1120	441,49			545,64		
1500/1400/1250	438,42			543,48		
1500/1400/1400	537,43			597,83		
1600/1000/ 630	414,43	109,7	9,21	502,06	125,3	11,74
1600/1000/ 710	429,83	115,9	9,59	521,99	137,1	12,44
1600/1000/ 800	449,99	122,3	10,00	548,14	147,8	13,22
1600/1000/ 900	479,79	129,3	10,45	586,80	160,4	14,09
1600/1000/1000	497,18	136,1	10,88	609,29	173,9	15,03
1600/1120/ 630	411,11	104,5	8,63	498,62	120,1	11,15
1600/1120/ 710	426,50	110,7	9,01	518,56	131,9	11,86

ABZWEIGSTÜCK MIT REDUZIERUNG

D1/D2/D3	90°			45°		
	€/Stck.	kg	m ²	€/Stck.	kg	m ²
1600/1120/ 800	446,66	117,1	9,42	544,71	142,6	12,64
1600/1120/ 900	476,46	124,1	9,87	583,37	155,2	13,51
1600/1120/1000	493,75	130,9	10,30	605,86	168,7	14,45
1600/1120/1120	519,34	139,6	10,79	638,98	186,9	15,51
1600/1250/ 630	452,64	98,1	7,95	549,66	113,7	10,47
1600/1250/ 710	469,73	104,3	8,32	571,79	125,5	11,17
1600/1250/ 800	492,11	110,7	8,74	600,81	136,2	11,95
1600/1250/ 900	525,19	117,7	9,18	643,73	148,8	12,83
1600/1250/1000	544,37	124,5	9,61	668,69	162,3	13,77
1600/1250/1120	572,78	133,2	10,10	705,46	180,5	14,83
1600/1250/1250	609,91	141,6	10,61	753,53	200,4	16,02
1600/1400/630	465,13	91	7,18	565,51	106,6	9,70
1600/1400/710	482,83	97,2	7,55	588,45	118,4	10,40
1600/1400/800	506,02	103,6	7,97	618,51	129,1	11,18
1600/1400/900	540,29	110,6	8,41	662,97	141,7	12,06
1600/1400/1000	560,16	117,4	8,84	688,84	155,2	13,00
1600/1400/1120	589,59	126,1	9,33	726,93	173,4	14,06
1600/1400/1250	628,07	134,5	9,94	776,74	193,3	15,25
1600/1400/1400	676,22	146,3	10,54	839,04	216,5	16,54
1600/1500/ 630	511,56			619,61		
1600/1500/ 710	531,03			644,73		
1600/1500/ 800	556,53			677,68		
1600/1500/ 900	594,23			726,39		
1600/1500/1000	616,08			754,72		
1600/1500/1120	648,45			796,46		
1600/1500/1250	690,76			851,04		
1600/1500/1400	743,73			919,29		
1600/1500/1500	780,91			984,96		

D1, D2, D3 = Durchmesser (mm)

Bestellmuster: ARE90-D1/D2/D3, ARE45-D1/D2/D3

ZULAGENFAKTOR ABZWEIGSTÜCKE		AUSFÜHRUNG ALS KREUZSTÜCK	
Abzweigstück 15°	Preis 45° + 30%	Kreuzstück	Preis Abzweigstück + 30%
Abzweigstück 30°	Preis 45° + 15%		

(Al) Ausführung in Al: Faktor 2

(V2A) Ausführung in V2A: Faktor 4,5

(V4A) Ausführung in V4A: Faktor 7